

- » Umieść przesyłkę **na nieuszkodzonej paletce EUR, EURO UIC, EPAL** lub **innym nośniku** przystosowanym do mechanicznego przeładunku\*.

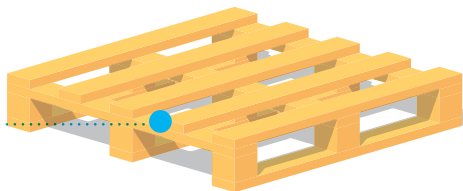

- ⚠ **PAMIĘTAJ!** Elementy przesyłki nie mogą wystawać poza obrys palety.

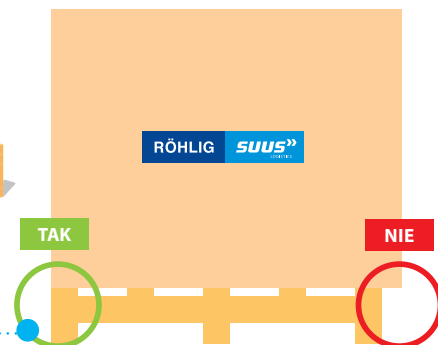

\* możliwość przeładunku zarówno wózkiem widłowym jak i ręcznym paletnikiem. Wytrzymałość palety powinna odpowiadać rodzajowi załadowanego towaru.



- » Elementy **cięższe układaj na dole**, a lżejsze coraz wyżej.

- ⚠ **PAMIĘTAJ!** Gotowa jednostka transportowa nie może przekroczyć:

- 4 m długości
- 2,2 m wysokości
- 1,2 m szerokości
- 1500 kg wagi\*

\*nie można przekroczyć maksymalnej nośności dynamicznej dla danego typu nośnika

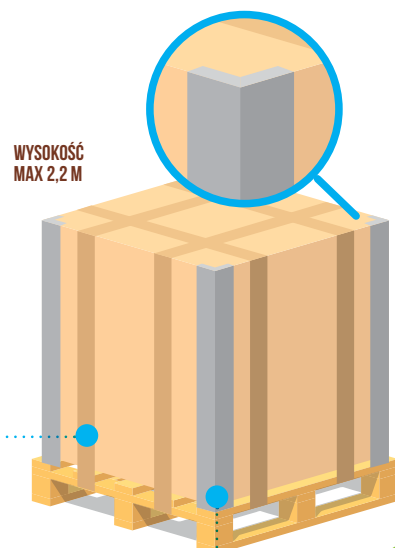
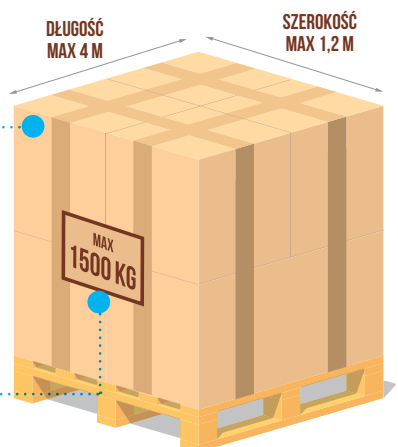

- » Solidnie **przymocuj towar** do palety. Wykorzystaj do tego **taśmy bindujące**.

- » **Zabezpiecz narożniki** przesyłki, korzystając z tekturowych lub styropianowych zabezpieczeń.



- » Zabezpiecz przesyłkę, **owijając ją trzema warstwami ze wszystkich stron folią stretch oraz taśmą brandowaną**, tak aby uniemożliwić dostęp do zawartości.

- ⚠ **PAMIĘTAJ!** Zakaz umieszczania etykiet na górze przesyłki.

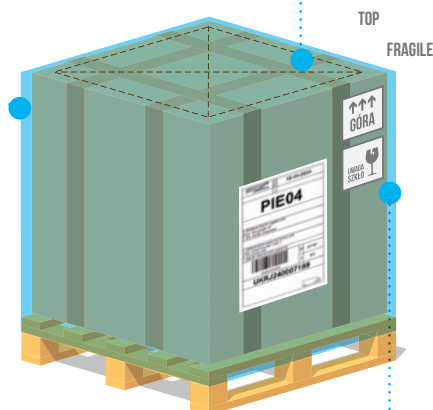

- » Nanieś na **dłuższym boku** przesyłki **etykiętę adresową SUUS** oraz umieść obok informacje dotyczące **specyfiki postępowania** (np. „uwaga szkło!”).

- ⚠ **PAMIĘTAJ!** Przesyłka wysoka i wąska powinna być umieszczona na nośniku zapewniającym stabilność.

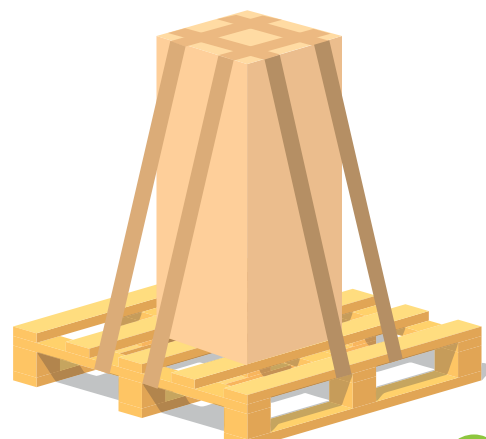

- » W przypadku worków luzem układanych na paletach, **na spodzie (przed ułożeniem worków) podłóż przekładkę tekturową oraz zabezpiecz nią w koło dół przesyłki.**

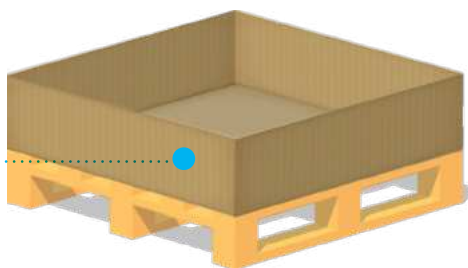

- » Następnie owiń całą przesyłkę folią oraz taśmą bandującą.

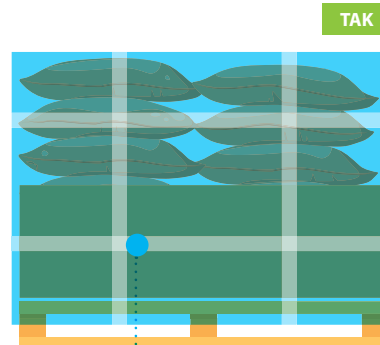

## RYZKO INGERENCJI W ZAWARTOŚĆ

*Przykładowy rodzaj towaru: sypki, pakowany w worki*

- ❌ Brak zabezpieczenia stosu worków od góry, co umożliwia dostęp do zawartości.

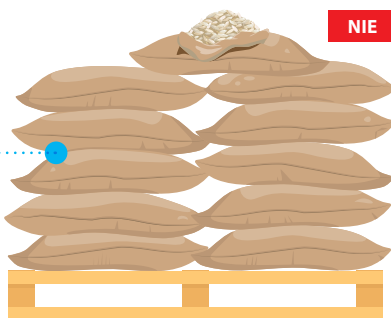

- ✅ Towar na nośniku musi zostać zabezpieczony w taki sposób, aby całkowicie uniemożliwić dostęp do jego zawartości.

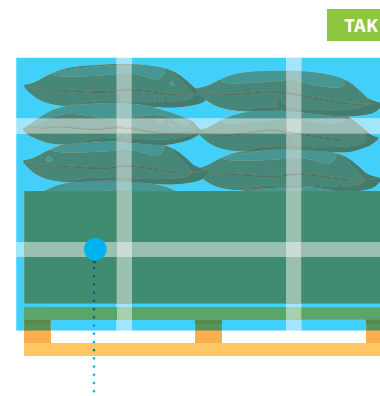

- » Przesyłki przekraczające wymiar palety, takie jak: blachy, deski, panele itp., umieść na nośniku i **z każdej strony przytwierdź ładunek za pomocą taśmy bandującej** aby uniemożliwić jego przemieszczanie się.

- » Wszystkie wystające **boki przesyłki zabezpiecz tekturowymi narożnikami**, a w przypadku blachy drewnianymi.

- » Owiń przesyłkę folią oraz taśmą bandującą.

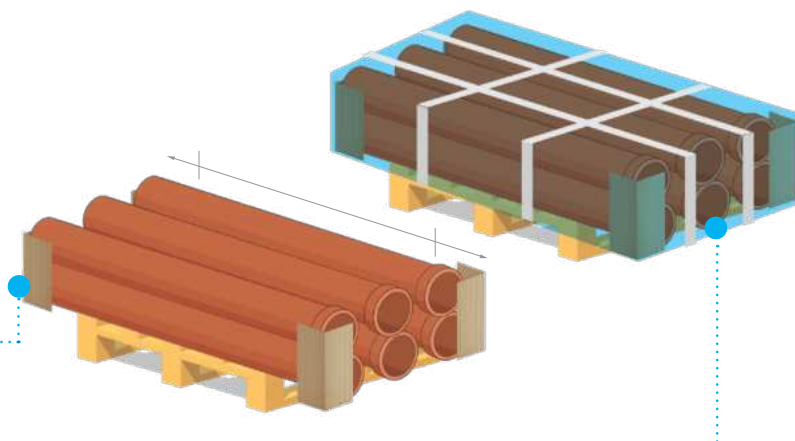

RÖHLIG

SUUS  
LOGISTICS

## JAK PRZYGOTOWAĆ PRZESYŁKĘ W KARTONIE?

- » **Dopasuj wytrzymałość opakowania do ciężaru** oraz kształtu zawartości, tak aby możliwe było ręczne przeładowanie.
- » **Dostosuj wielkość opakowania do zawartości przesyłki**, aby uniknąć pustych przestrzeni.
- » **Uzupełnij puste przestrzenie wypełniaczem**, aby zminimalizować ryzyko uszkodzenia przesyłki.
- » **Zastosuj przegrody i wypełnienia wewnątrz opakowania.** Spód oraz boki wyściel folią bąbelkową lub/i styropianem o odpowiednich kształtach.

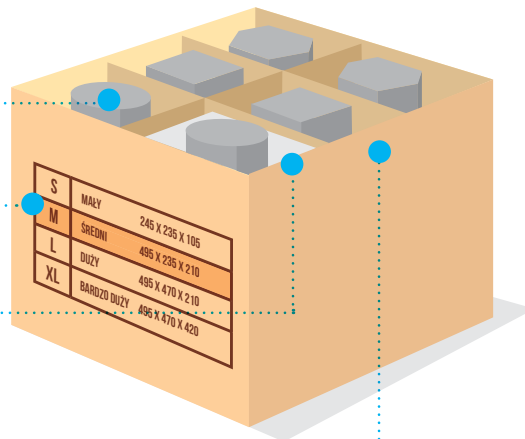

- » Oklej przesyłkę taśmą brandowaną, aby uniemożliwić dostęp do zawartości. Preferowane **oklejenie tworzące literę H** na górze i na podstawie opakowania.
- » Umieść **etykietę adresową SUUS** na **boku opakowania**. Oznakuj przesyłkę odpowiednimi piktogramami ostrzegawczymi.
- » Umieść etykietę „**HEAVY**” na boku opakowania jeśli przesyłka waży **powyżej 20 kg**.

⚠ **PAMIĘTAJ!** Gotowa do transportu jednostka transportowa nie może przekroczyć **50 kg wagi\*** (jeśli jest cięższa niż 50 kg to musi znaleźć się na nośniku).

\* z wyłączeniem AGD z możliwością transportu na wyspecjalizowanym wózku z maksymalną wagą do 168 kg.

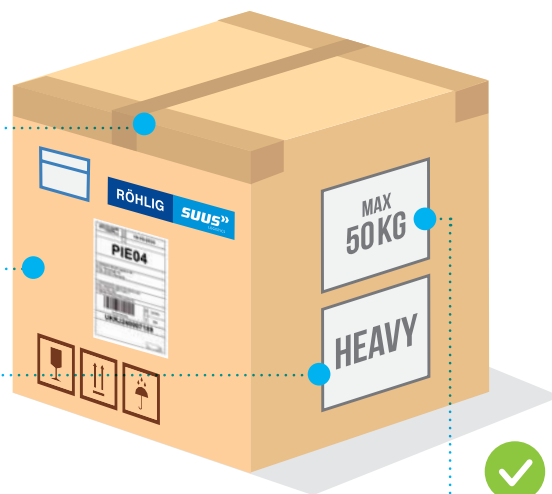

- » Jeżeli przesyłka zawiera **więcej niż 5 kartonów**, to musi zostać zapakowana na nośniku zgodnie z zasadami pakowania przesyłki paletowej.

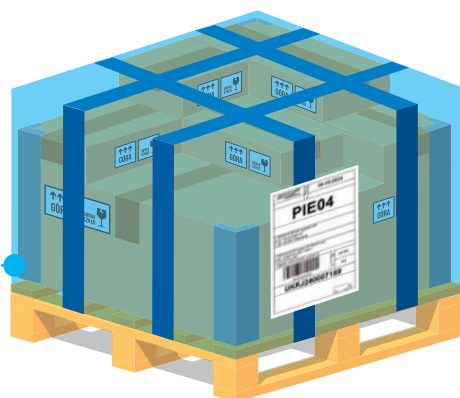

- » Zabezpiecz **końce** przesyłki/rolki kartonem lub innym materiałem odpornym na ścieranie.
  - » Przy wadze powyżej **50 kg** musi być możliwość przeładunku mechanicznego specjalistycznym **trzcieniem**.
  - » Zabezpiecz przesyłkę, kilkakrotnie **owijając ją ze wszystkich stron folią stretch oraz zabezpiecz ją taśmą brandowaną**.
- ⚠ **PAMIĘTAJ!** Gotowa do transportu jednostka transportowa nie może przekroczyć **4 metrów długości**. Umieść na opakowaniu etykietę „HEAVY” jeśli rolka waży powyżej 20 kg.

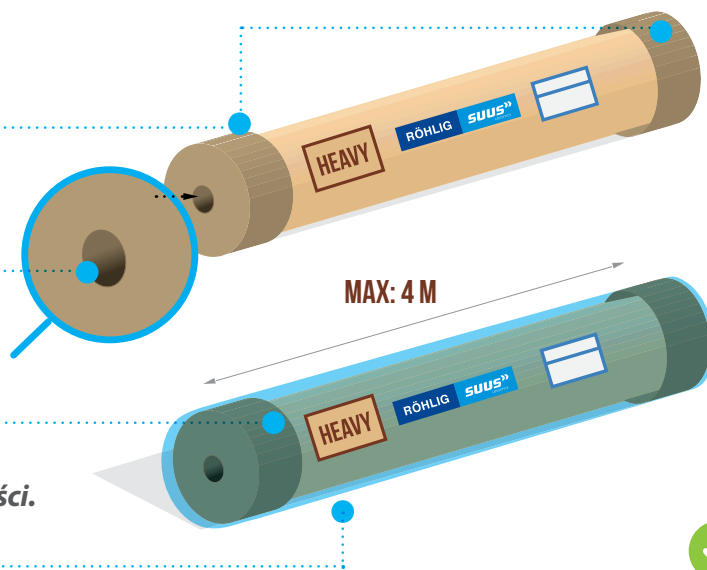

- » Jeżeli przesyłka zawiera więcej **niż 5 rolek**, to musi zostać zapakowana na nośniku zgodnie z zasadami pakowania przesyłki paletowej.

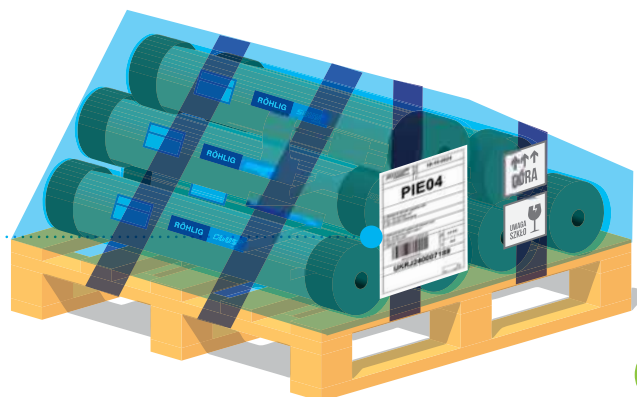

- » Rolki ustawione pionowo na paletcie **nie mogą wystawać poza jej krawędzie**. Użyj pionowych taśm bindujących, aby zabezpieczyć towar na paletcie, oraz poziomych, które dodatkowo ustabilizują ładunek.

- » Na górną warstwę połóż kartonowy kapturek. Całą przesyłkę owiń folią stretch lub termokurczliwą.

- » Towar zbindowany ze sobą.

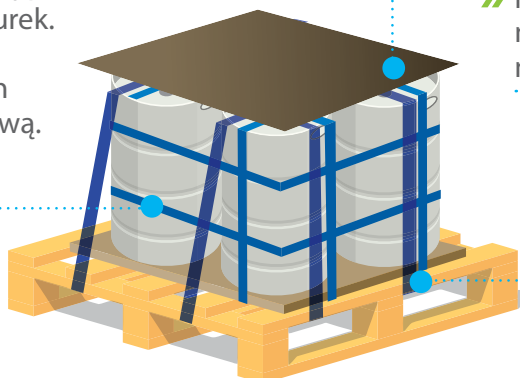

- » Tekturowe kapturki.

- » Folia nachodzi na paletę.

- » Towar zbindowany do palety.

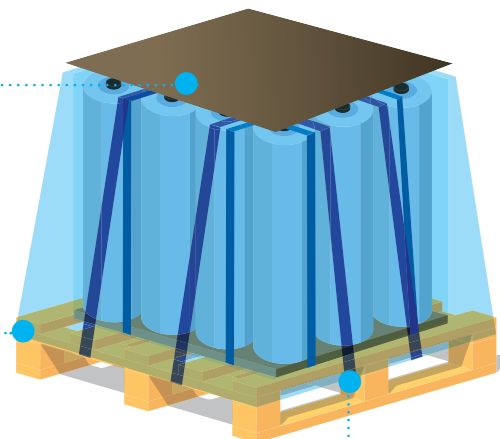

✘ Ustawienie przesyłki typu BIG BAG na samej paletce nie zabezpiecza jej odpowiednio do transportu.

✔ Przesyłkę typu BIG BAG należy umieścić na paletce, zabezpieczonej od dołu przekładką tekturową.

Następnie należy **przymocować przesyłkę do nośnika używając np. taśmy spinającej, by uniemożliwić jej przesuwanie.**

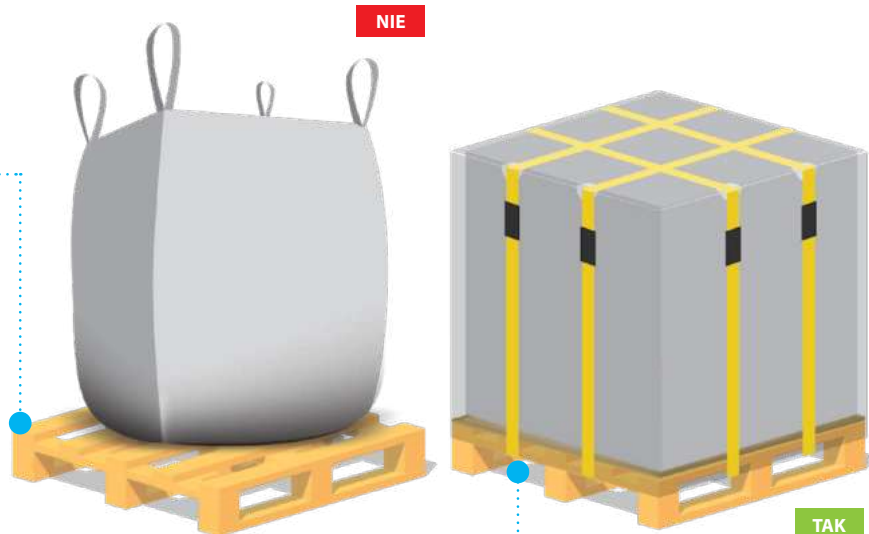

### BRAK ZABEZPIECZENIA DELIKATNYCH PRZEDMIOTÓW

*Przykładowy rodzaj towaru: gipsowa figura ogrodowa*

✘ Przymocowanie taśmą „bandówką” do nośnika. Owiniecie folią stretch **NIE CHRONI** tego rodzaju towaru przed uszkodzeniem.

✔ Wrażliwe towary należy umieścić w drewnianej skrzyni lub kartonie i zabezpieczyć je styropianowymi lub piankowymi profilami oraz oznaczyć piktogramami ostrzegawczymi.

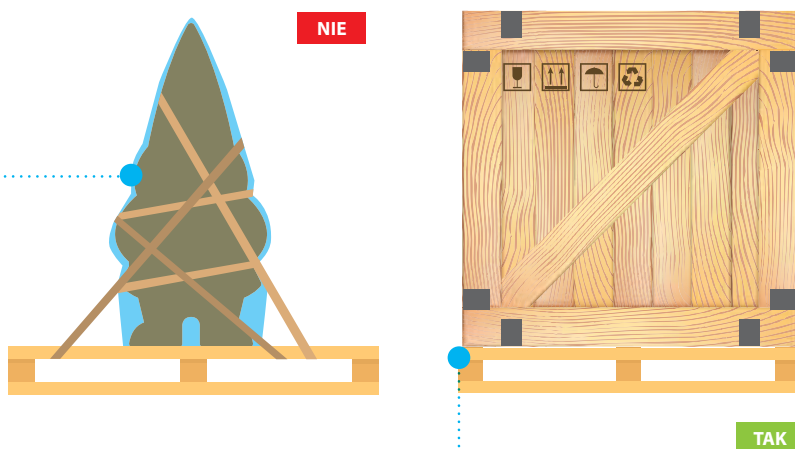

### RYZIKO USZKODZENIA PRZEZ TOWAR WYSTAJĄCY POZA OBRYŚ PALETY

*Przykładowy rodzaj towaru: motocykl*

✘ Towar wystający poza obrys palety może uszkodzić inne przesyłki.

✔ Tego rodzaju towary należy umieszczać na nośniku dopasowanym do ich rozmiarów oraz je odpowiednio zabezpieczyć.

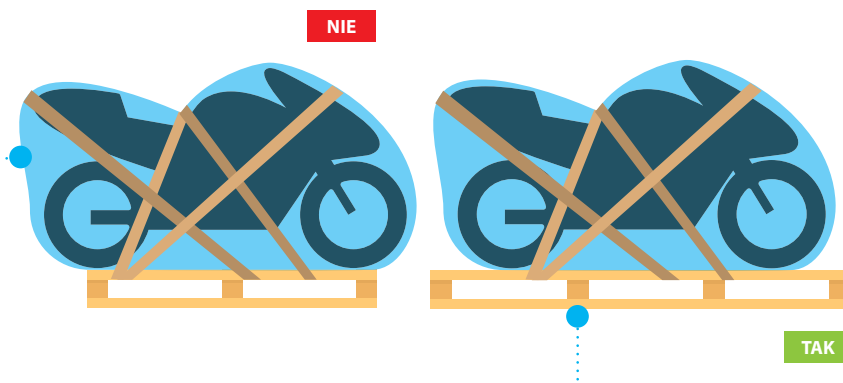

## Ryzyko uszkodzenia przesyłki poprzez piętrowanie

❌ Piętrowanie przesyłki może ją uszkodzić!

✅ Bok przesyłki z etykietą transportową oznacz dodatkową etykietą mówiącą o zakazie piętrowania, natomiast górę przesyłki oznacz **stożkiem** lub kolejną etykietą z zakazem piętrowania.



NIE



## JAK PRZYGOTOWAĆ PRZESYŁKĘ ZAWIERAJĄCĄ DUŻO ELEMENTÓW

### ZASADY PAKOWANIA NIETYPOWYCH PRZESYŁEK

Przykładowy rodzaj towaru: wiadra

1. Paleta nośnik nie jest uszkodzony i jest dobrej jakości.
2. Na palecie znajduje się **kartonowa przekładka**.
3. Przynajmniej **co trzy warstwy niezbędna jest kartonowa przekładka**.
4. Na samej **górze znajduje się przekładka uniemożliwiająca przesuwanie się wiader**.
5. Towar jest solidnie przymocowany do nośnika taśmami.
6. Dodatkowo paleta owinięta jest folią bardzo dobrej jakości a zawartość nie wystaje poza obrys palety.

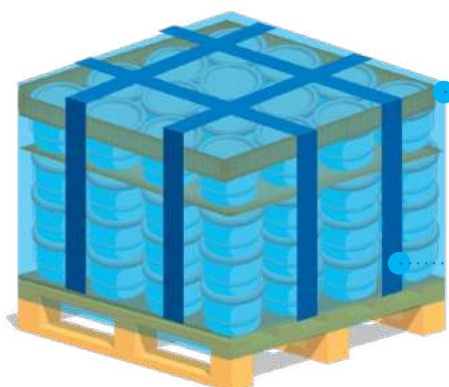
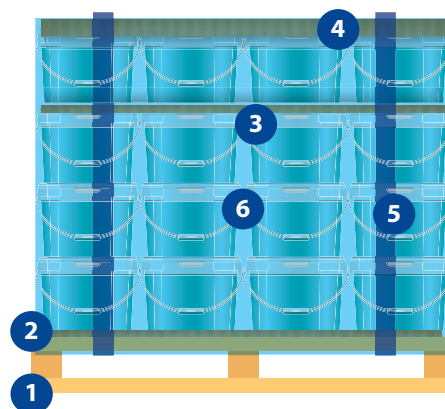

Kartonowa przekładka uniemożliwiająca przesuwanie się wiader, spełnia też rolę narożników.

Taśma bindująca

## OZNAKOWANIE SZTUK PRZESYŁEK

Nalepki ostrzegawcze, numer UN, jeśli wymagane:

- ✓ Ten znak należy stosować na dwóch przeciwległych bokach

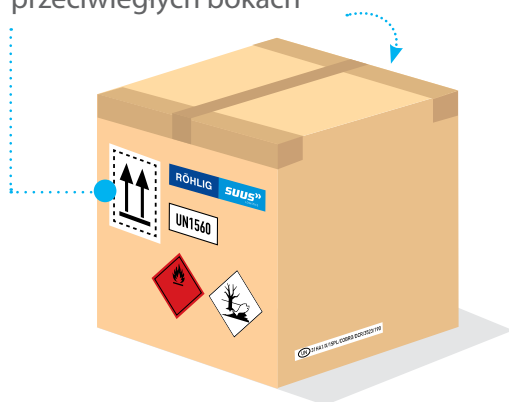
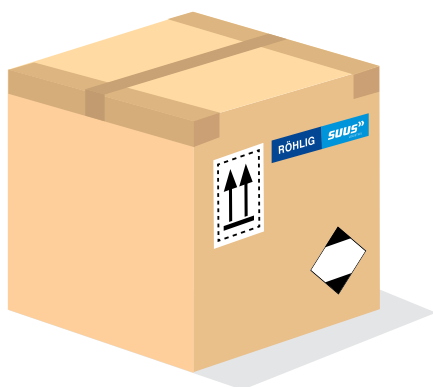
OZNAKOWANIA TOWARÓW  
W ILOŚCIACH OGRANICZONYCHOZNAKOWANIA TOWARÓW  
W ILOŚCIACH WYŁĄCZONYCH

## OZNAKOWANIA OPAKOWAŃ ZBIORCZYCH

- ✓ Strzałki kierunkowe stosuj na dwóch przeciwległych bokach

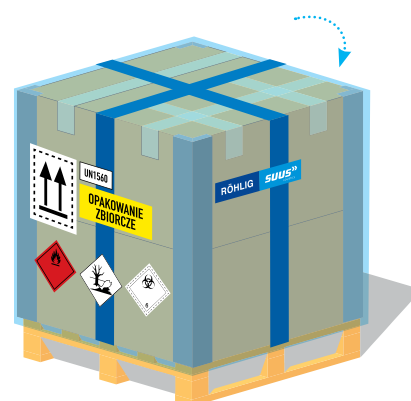
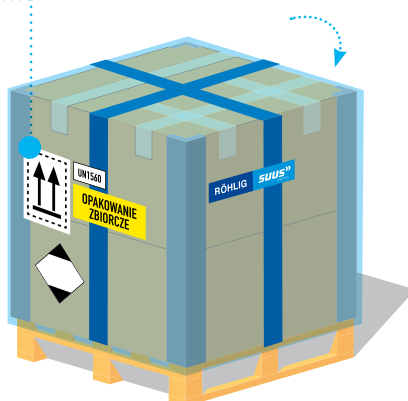
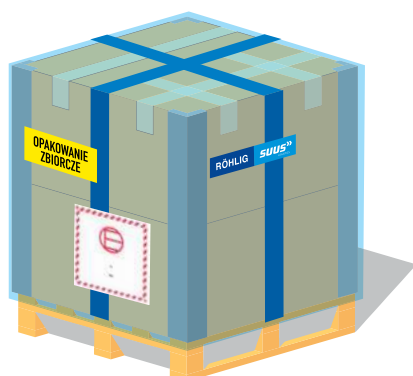

⚠ **PAMIĘTAJ!** Dokumenty zwrotne **muszą być** umieszczone **na pierwszej** palecie/kartonie/rolce (z wielu).



## Szanowny Kliencie,

Jeżeli powyższe standardy nie zawierają opisu dotyczącego specyfiki Twojego towaru oraz właściwego zabezpieczenia go na czas transportu, zachęcamy do kontaktu pod adresem: **quality.war@suus.com**.

Z przyjemnością odpowiemy na wszystkie pytania i pomożemy w doborze odpowiednich środków zabezpieczających, aby uniknąć ewentualnych reklamacji oraz zwiększyć satysfakcję Twojego Odbiorcy.

Dbamy o to, aby każda przesyłka dotarła do celu w nienaruszonym stanie, a Twoje zadowolenie z naszych usług było na najwyższym poziomie.

